

KOR

사용설명서

유모차의 조립과 사용 전 반드시 모든
사용설명서 내용을 숙지하시기 바랍니다.

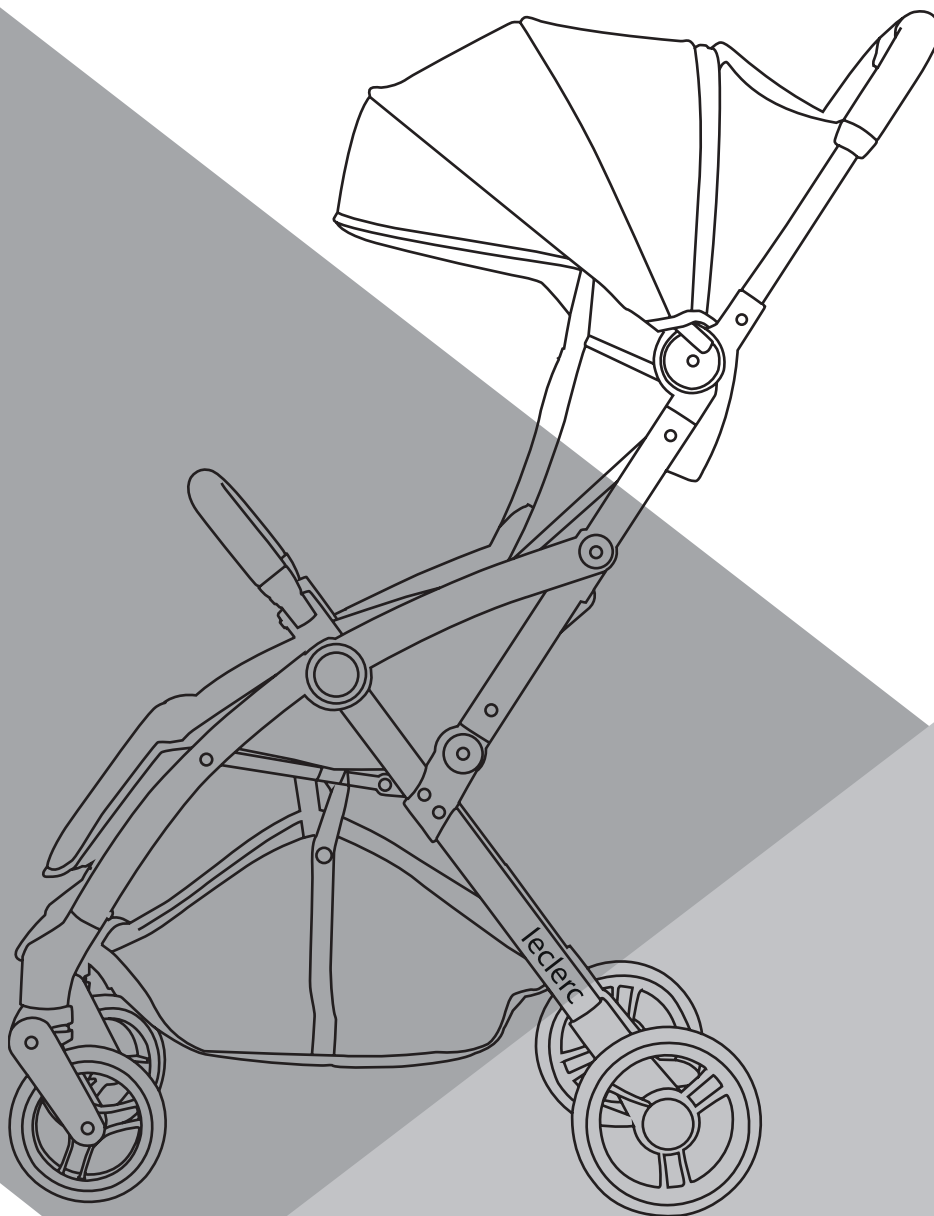

Leclerc Baby stroller 유모차를 구매하신 것을 축하합니다.
사용하기에 너무나도 간편합니다.

Leclerc는 편리하고 가벼움과 동시에 사용이 매우 쉬우며 매우 편안한,
혁신적 상품과 디자인을 만들기 위해 노력해 왔습니다.
유모차는 라이프 스타일의 표현이며 부모님과 아이에게 편안함을 선사합니다.
프리미엄 퀄리티의 제품을 합리적 가격에 만나보세요.

부품 구성	04
주의사항	05
사용방법	06
안전장치	09
유모차 접기	12

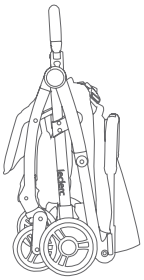
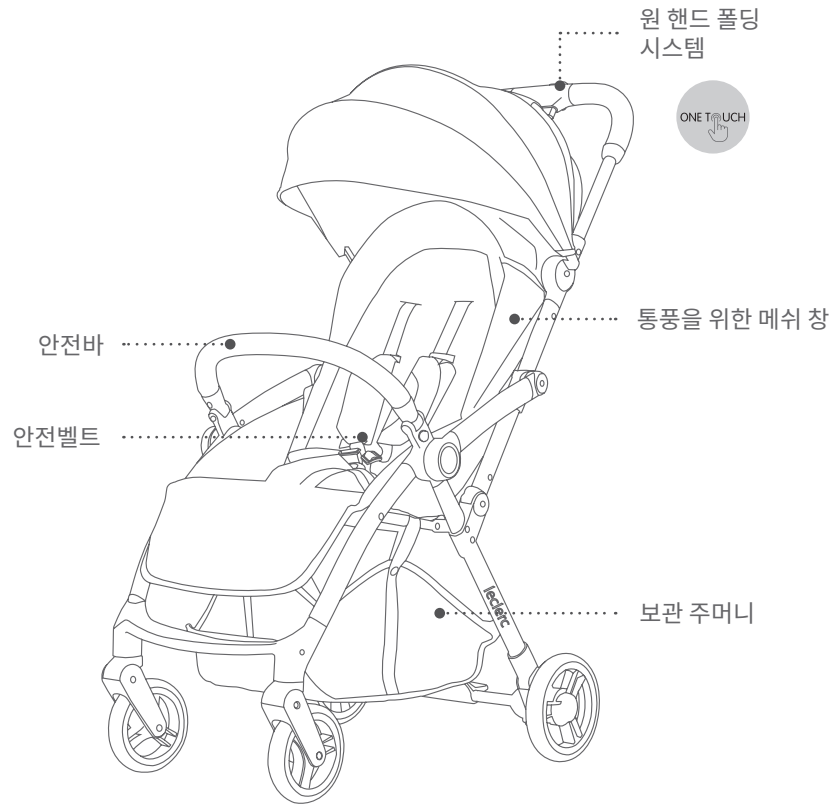

유모차



여행용 가방

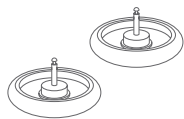

바퀴



컵홀더
(Leclerc Baby stroller
제품에 포함)

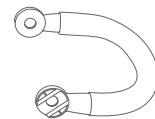

안전바
(Leclerc Baby stroller
제품에 포함)

르클레르 매직폴드와 인플루언서 모델에는 레인커버가 포함되어 있습니다.



경고!

유모차 조립과 사용 전에 사용설명서를 주의 깊게 읽으시고
사후 참조를 위해 잘 보관해 두십시오.

1. 유모차 사용 전 모든 잠금장치가 체결되어 있는지 확인하십시오.
2. 유모차에 아이를 혼자 방치해 두지 않습니다.
3. 유모차를 접거나 펼칠 시에는 아이와 유모차 간의 안전거리를 확인하십시오.
4. 아이를 태운 채로 유모차를 들거나, 에스컬레이터나 계단에서 사용하지 마십시오.
5. 노면이 고르지 못한 곳같이 위험한 곳에서는 절대로 유모차를 사용하지 마십시오.
6. 절대로 아이가 유모차 위에 서거나 기어 올라가도록 두지 마십시오.
7. 유모차 최대 허용 중량은 22kg입니다.
8. 유모차 보관 주머니의 최대 허용 중량은 3kg입니다.
9. 유모차의 플라스틱 부품은 젖은 천으로 닦아 청소하시고, 연마제나 표백제는 사용하지 않습니다.
10. 유모차 부품이 분실 혹은 손상되었거나, 유모차가 불안정할 때는 유모차를 사용하지 마십시오.
11. 유모차를 화기로부터 멀리하십시오.

본 유모차는 유럽 안전인증 EN 1888을 준수합니다.



경고
유모차를 펼칠 때 손가락이 끼지 않도록 주의해주세요.

박스에서 유모차를 꺼냅니다.
유모차 펴기.

1. 우측 그림과 같이 뒤쪽이 열릴 수 있도록 핸들을 들어 올립니다.
2. “딸깍” 하는 소리가 났다면 프레임이 제대로 열린 것입니다.

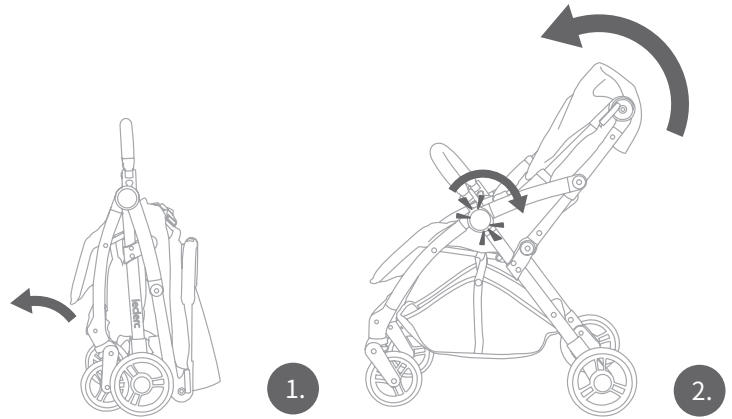

주의:
사용 전 프레임이 고정되어 있는지 확인합니다.



주의:
유모차를 펼칠 때 아이와 유모차 간의 안전거리를 유지합니다.

앞바퀴 조립 및 분리

조립: 앞바퀴 브래킷에 “딸깍” 소리가 날 때까지 앞바퀴를 밀어 넣습니다.
“딸깍” 소리가 난다면 브래킷이 제대로 장착된 것입니다.

분리: 바퀴 잠금장치를 누른 상태에서 바퀴를 당겨 빼내어 분리합니다.

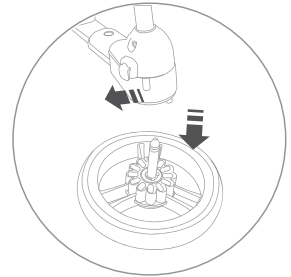

프론트바 조립 및 분리

조립: 프론트바를 프레임에 화살표 방향으로 “딸깍” 소리가 날 때까지 끼워 넣습니다. “딸깍” 소리가 난다면 프론트바가 제대로 장착된 것입니다.

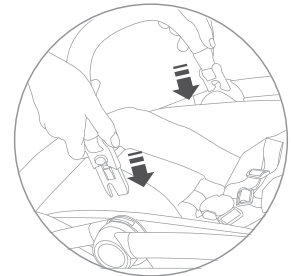

경고:
아이를 유모차에 태운 상태에서 프론트바를 들지 마십시오.

분리: 프레임 양쪽에 위치한 버튼을 동시에 누르면서 화살표 방향으로 돌려 올립니다.

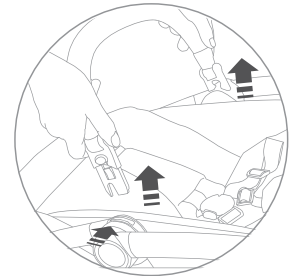

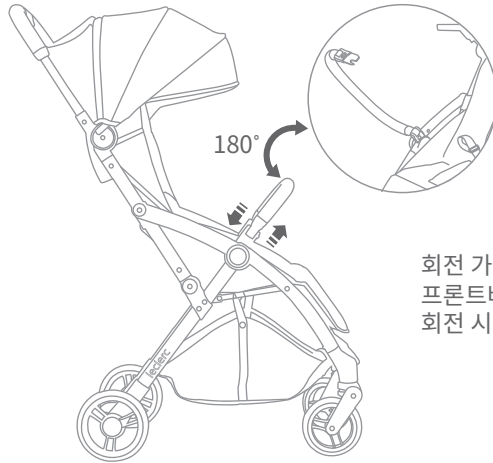
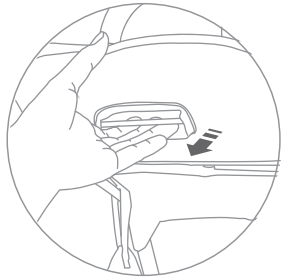

회전 가능 프론트바
프론트바 한쪽을 분리해 필요한 만큼
회전 시킬 수 있습니다.

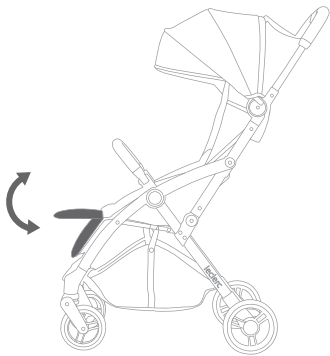

다리받이 조절
좌측 그림과 같이 다리받이 아래의 조절 장치를 당겨
다리받이의 각도를 위 아래로 조절할 수 있습니다.



경고:
6개월 이하의 유아가 사용할 때는 꼭 등받이 위치를
가장 낮게 조절하여(가장 평평하게 하여)
사용합니다.

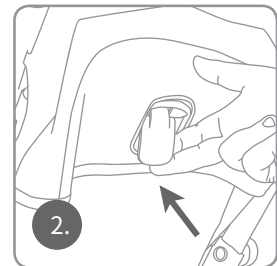
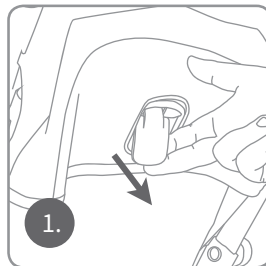
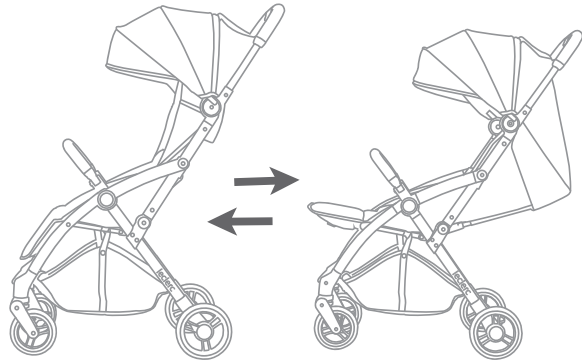

등받이 조절

누운 포지션으로 전환하고 싶을 때는 등받이 조절 버튼을 위쪽
방향으로 틀어준 후 원하는 단계에 놓아 줍니다.
다시 좌석 포지션으로 돌아갈 때는 등받이를 틀어준 후 원하는
위치에 맞춰 놓아 줍니다. 누운 포지션(이미지 2)에서 좌석 포지션
(이미지 1)으로 자유롭게 조절이 가능합니다.



경고:
아이를 태운 채로 등받이를 조절하지 마십시오.

차양 캐노피 사용
차양 캐노피 사용
캐노피 위쪽에는 아이를 관찰할 때나 통풍을 위해 쓸 수 있는 작은 창이 있습니다.

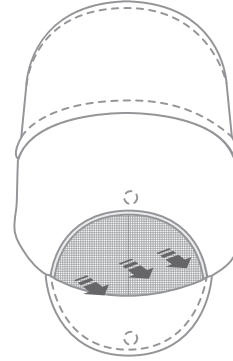

이동용 가방 사용법
프론트바를 분리하고 유모차를 완전히 접습니다.
그다음 유모차와 프론트바를 이동용 가방 안에 넣습니다.



⚠ 경고:
여행용 가방의 끈이 아이에게 위험할 수 있습니다.
질식의 위험이 있으니, 여행용 가방을 아이의 손이 닿지 않는 곳에 보관합니다.



컵홀더 조립
그림과 같이 컵홀더 뒤에 있는 구멍과 프레임에 있는 핀을 맞춥니다. “딸깍” 소리가 들릴 때까지 아래 방향으로 눌러서 끼웁니다.

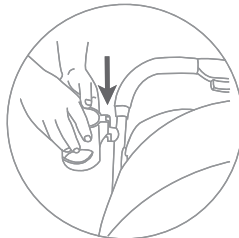

⚠ 경고:
컵홀더에 뜨거운 액체를 담지 마십시오!
최대 중량: 0.30KG

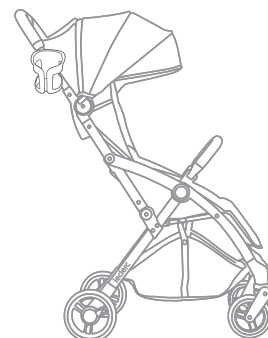

브레이크



경고:

유모차가 저절로 움직이는 것을 방지하기 위해 유모차를 밀고 있지 않을 때는 항상 브레이크를 걸고 사용하십시오. 절대로 언덕이나 경사진 곳에 유모차를 방치하지 마십시오.

브레이크를 걸려면, 뒤 차축에 위치한 브레이크 레버를 아래로 눌러 주십시오. 브레이크를 걸기 위해 유모차를 앞이나 뒤로 움직여야 할 수 있습니다.

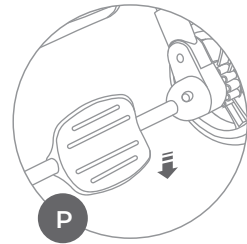

아이를 보호하기 위해



경고:

절대로 등받이 위에 아이를 앉히지 마십시오. 유모차가 전복되어 아이가 중대한 부상을 입을 위험이 있습니다. 유모차 사용 시 아이가 유모차 좌석에서 벗어나지 않도록 합니다.



경고:

아이가 자리에서 떨어지거나 아래로 빠져나와 부상을 입는 사고를 막기 위해 유모차를 사용할 때는 꼭 안전 하네스를 사용하십시오.

목 졸림 위험

풀린 벨트에 아이의 목이 졸릴 위험이 있습니다. 절대로 벨트가 빠져있거나 벨트를 채우지 않은 상태로 아이를 유모차에 방치해두지 마십시오.

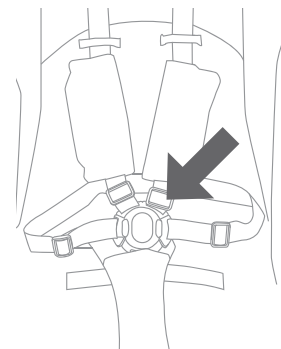

안전벨트 조절

- 높낮이를 조절하려면, 어깨 벨트를 중앙 버클에서 빼냅니다. 하네스 스프레드 슬롯에 어깨 벨트를 넣습니다. 어깨 벨트를 적절한 슬롯에 넣고 어깨 벨트 버클을 끼웁니다.

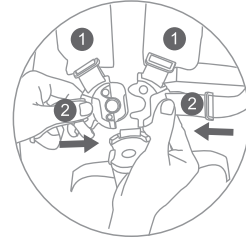

- 조심스럽게 아이를 유모차 자리에 앉히고 안전 하네스가 아이 허리에 둘러지고 아이의 어깨 위로 오도록 합니다. 가량이 벨트가 아이의 다리 사이에 위치하도록 합니다. 각 어깨/허리 벨트의 버클을 가량이 벨트에 달린 버클로 넣습니다.

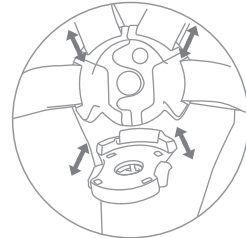

- 벨트를 풀 때는, 중앙 걸쇠에 있는 버튼을 누릅니다. 버클이 풀립니다.

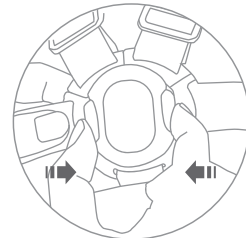

- 벨트를 짧게 할 때는, 화살표 반대 방향으로 벨트를 당깁니다.

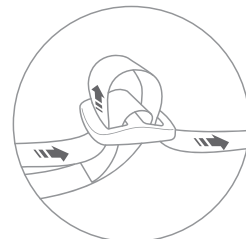

⚠ 주의:
 아이가 유모차에 타고 있을 때는 항상 안전벨트를 채워주십시오.

어깨 벨트 조절

- 어깨 벨트는 체격이 다른 아이들을 위해 세 가지 높낮이로 조절이 가능하도록 만들어졌습니다.
- 좌석 뒤쪽에 위치한 사각형 버클과 천 벨트를 분리합니다. 버클을 90도로 돌려 구멍으로 넣고 천 벨트를 당겨 빼냅니다.
- 사각형 버클을 필요한 포지션에 알맞은 구멍에 넣습니다.
- 버클을 90도로 회전 시켜 고정시킵니다.

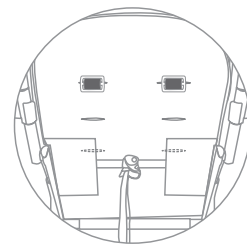
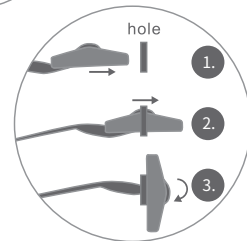
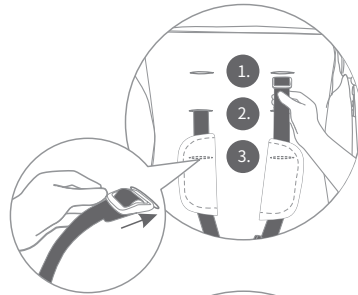
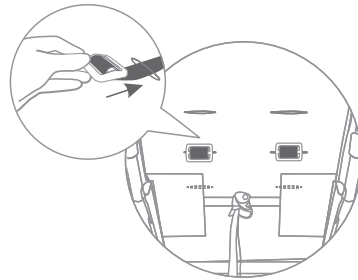

⚠ 주의:

사용 전 어깨 벨트를 당겨서 사각 버클이 좌석 뒤쪽에 제대로 고정되었는지 확인합니다.

유모차 접는 방법

- 우측 그림과 같이, 엄지 트리거를 왼쪽으로 밀고, 가운데 버튼을 꼭 누름과 동시에 유모차 핸들을 앞으로 던지듯이 밀며 핸들을 놓습니다.
- 우측 그림과 같이, 유모차가 저절로 접히고 완전히 닫힙니다.

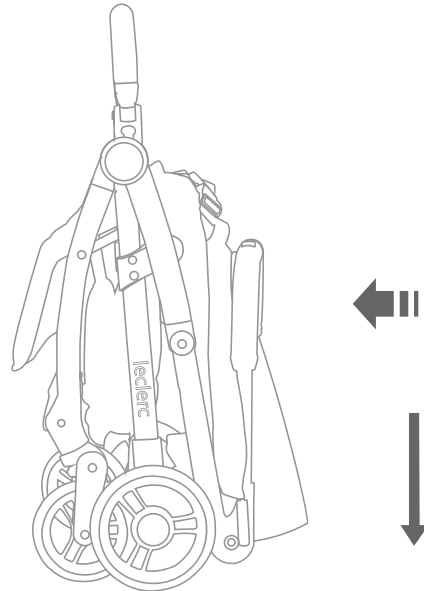
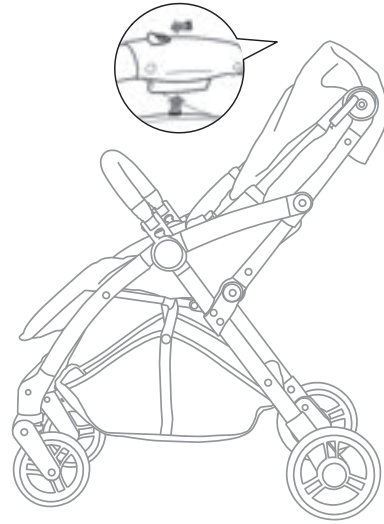

LSC Europe B.V. Westplein 55, 3016BM Rotterdam The Netherlands

공식 수입원 (주)엘리프
www.eleph.kr
www.leclercbaby.com